

8

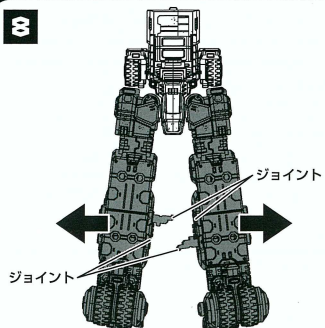

ジョイントを外し、脚部を左右に開きます。

9

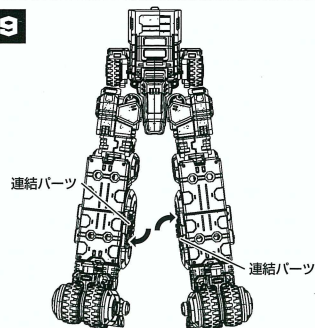

連結パーツをたたみます。

10

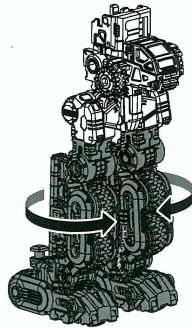

脚部を180度回転させます。

11

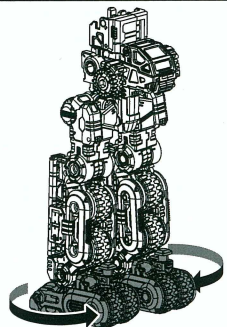

足首を180度回転させます。

12

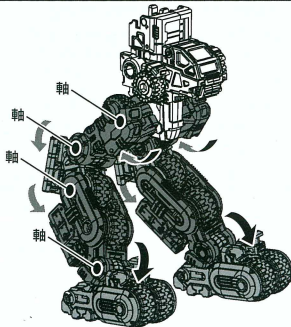

脚部を図のように折り曲げます。

13

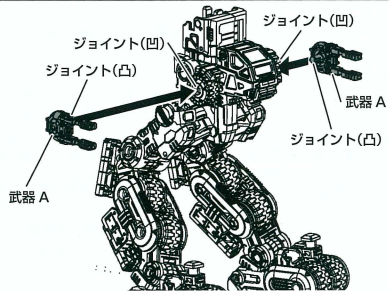

武器A(ツインブラスター)を本体B(ポレットビークル)前輪の凹部にジョイントし、取り付けます。

14

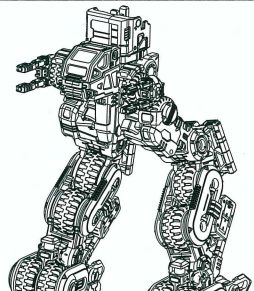

トラックモードBパイソン完成

SKY STRIKER スカイストライカーへの変形合体 (頭部ユニット(01・ストライクヘッダー)と02・ストライクプレスターの2機合体)

1 頭部ユニット(01・ストライクヘッダー): 合体モードへの変形

横から見た図

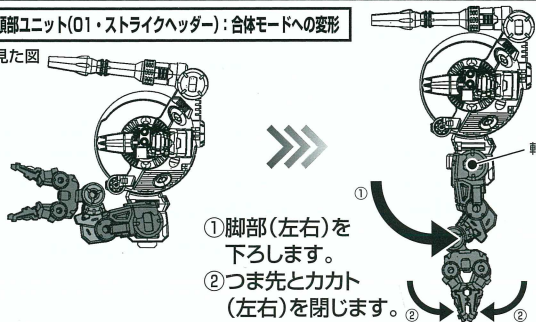

①脚部(左右)を下ろします。
②つま先とカカト(左右)を閉じます。

2

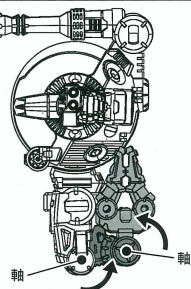

脚部(左右)を図のように折り曲げます。

3 02・ストライクプレスターの変形

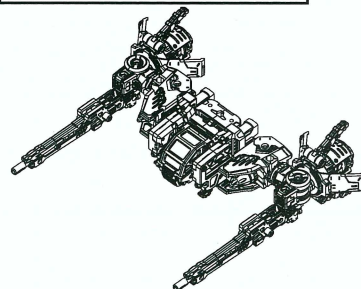

02・ストライクプレスター完成の状態から変形を始めます。

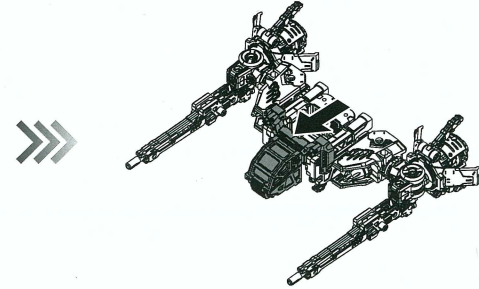

コックピットを前方にスライドさせます。

4 頭部ユニット(01・ストライクヘッダー)と02・ストライクプレスターの合体

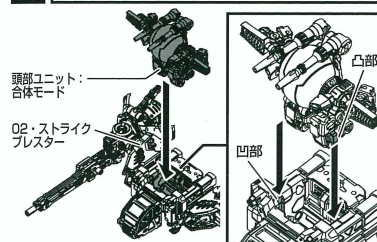

頭部ユニット(01・ストライクヘッダー)の腿の凸部が02・ストライクプレスターの凹部にはまるように接続します。

5

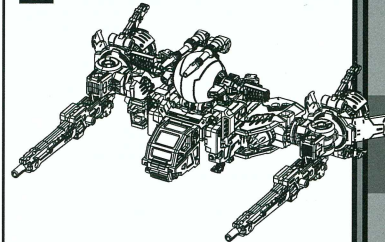

スカイストライカー完成

LAND STRIKER ランドストライカーへの変形合体 (頭部ユニット(01・ストライクヘッダー)と03・ストライクレグガーの2機合体)

1 頭部ユニット(01・ストライクヘッダー): 合体モードへの変形

横から見た図



①脚部(左右)を下ろします。
②つま先とカカト(左右)を閉じます。

2

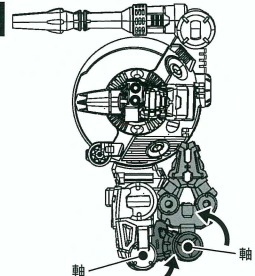

脚部(左右)を図のように折り曲げます。

3 頭部ユニット(01・ストライクヘッダー)と03・ストライクレグガーの合体

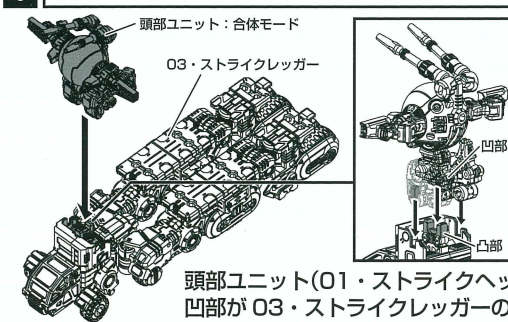

頭部ユニット(01・ストライクヘッダー)の腰の凹部が03・ストライクレグガーの図のジョイント部の凸部にはまるように接続します。

4 横から見た図

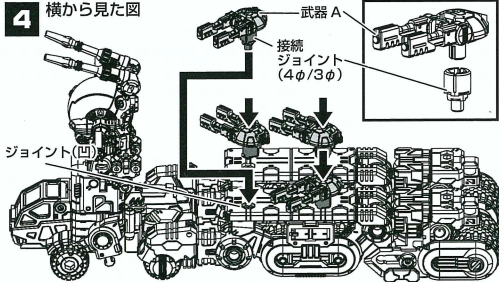

武器 A(ツインブラスター)に接続ジョイントを取り付け、荷台パーツの凹部にジョイントし、取り付けます。

5

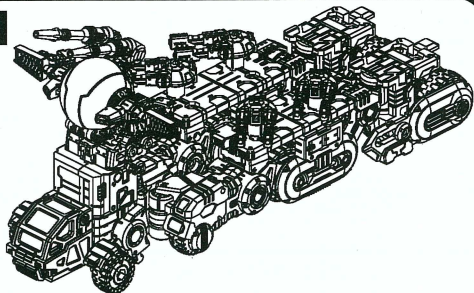

ランドストライカー完成

BULL GUNNER フルガンナーへの変形合体 (メックモード：ファルコとメックモード：パイソンの2機合体)

1 メックモード：ファルコの変形

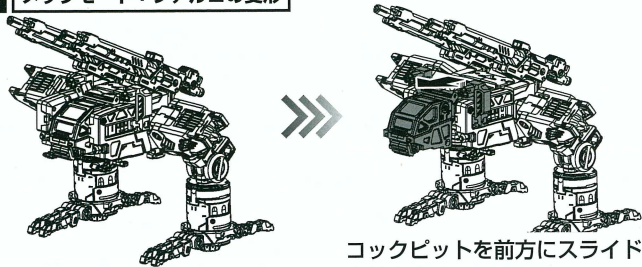

コックピットを前方にスライドさせます。

2

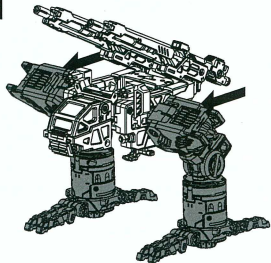

腕部を前方にスライドさせます。

3 メックモード：パイソンの変形

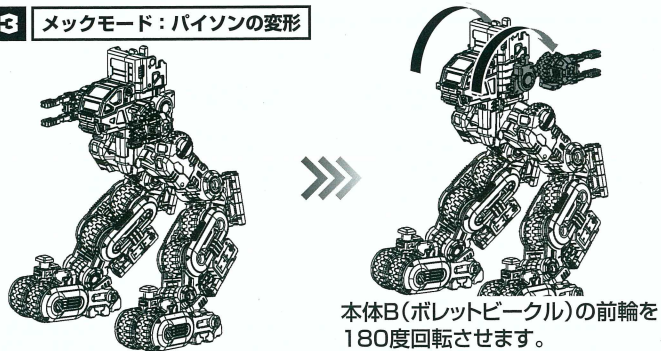

本体B(ポレットビークル)の前輪を180度回転させます。

4

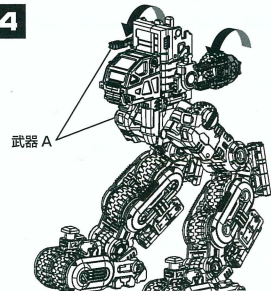

武器A(ツインブラスター)を180度回転させます。

5 メックモード：ファルコとメックモード：パイソンの合体

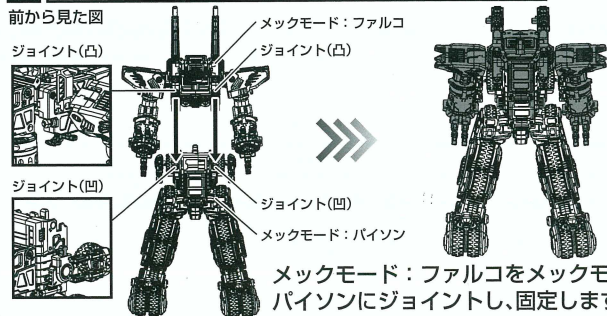

メックモード：ファルコをメックモード：パイソンにジョイントし、固定します。

6

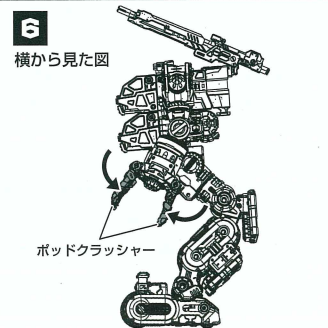

ポッドクラッシャー(左右)を閉じます。

7 コックピットの集結移動

前から見た図

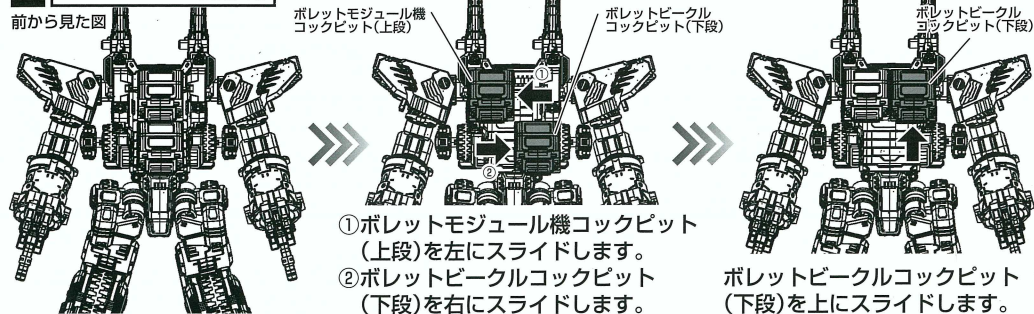

①ポレットモジュール機コックピット(上段)を左にスライドします。
②ポレットビークルコックピット(下段)を右にスライドします。

ポレットビークルコックピット(下段)を上スライドします。

8

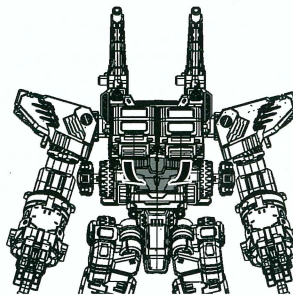

コックピット下部のパネルを下ろします。

9

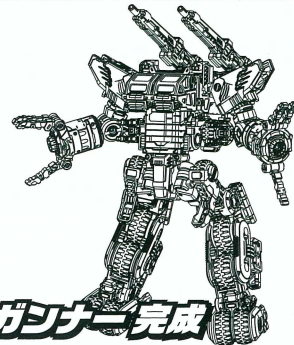

ブルガンナー完成

BATTLE BUFFALO MK.IV<D-CALIBER> バトルバッファロー Mk.IV<D・キャリバー>への変形合体 (頭部ユニット(α1・ストライクヘッダー)とフルガンナーの3機合体)

1 フルガンナーの変形

武器 A(ツインブラスター)と武器 B(ストライクFZ ライフル)を取り外した状態で変形を始めます。

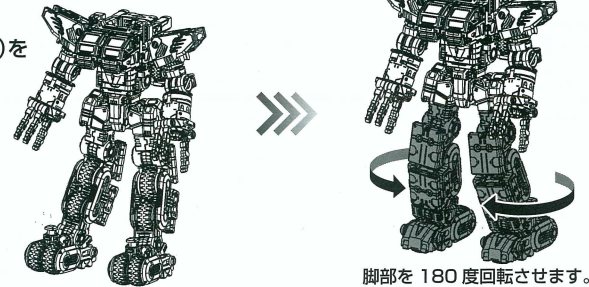

脚部を180度回転させます。

2

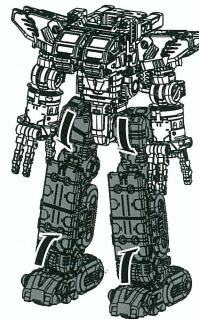

脚部を真っ直ぐになるように整えます。

3

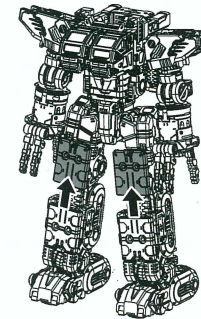

膝のパネルを上スライドさせます。

4 下から見た図

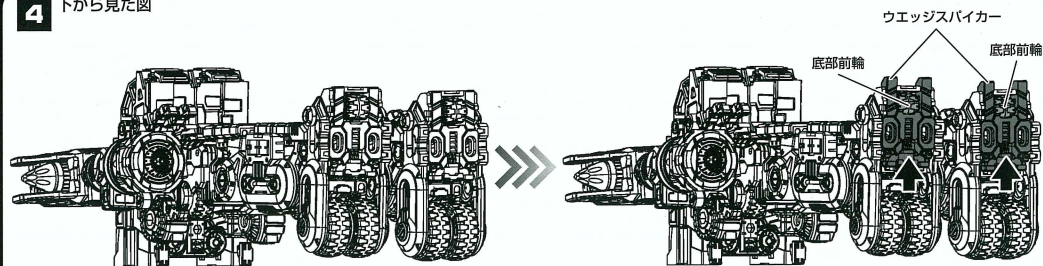

ウェッジスパイクをスライドさせます。
連動して底部前輪が収納されます。

5 前から見た図

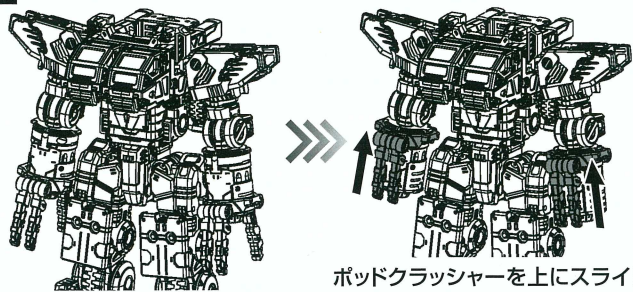

ポッドクラッシャーを上スライドさせます。

6

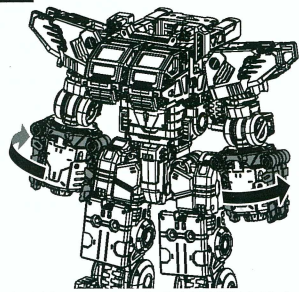

ポッドクラッシャーを90度回転させます。

7

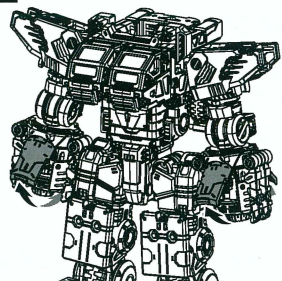

前腕部のカバー(前後)を45度開きます。

8

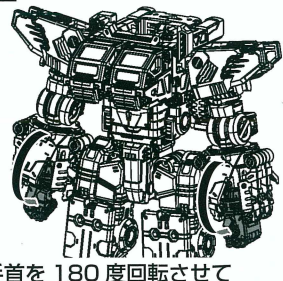

手首を180度回転させて
パワーナックルを出します。

9

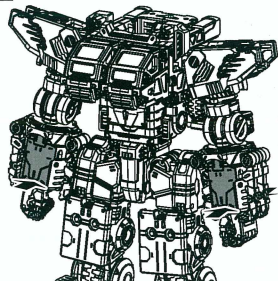

前腕部のカバー(前後)を閉じます。

10 頭部ユニット(O1・ストライクヘッダー)とブルガンナーの合体

頭部ユニット：合体モード

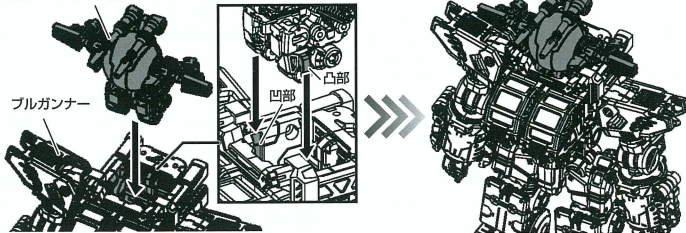

頭部ユニット(O1・ストライクヘッダー)の腿の凸部が
ブルガンナーの凹部にはまるように接続します。

11

FZ ビームキャノン

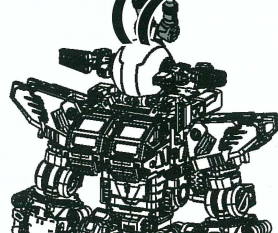

FZ ビームキャノンを起こします。

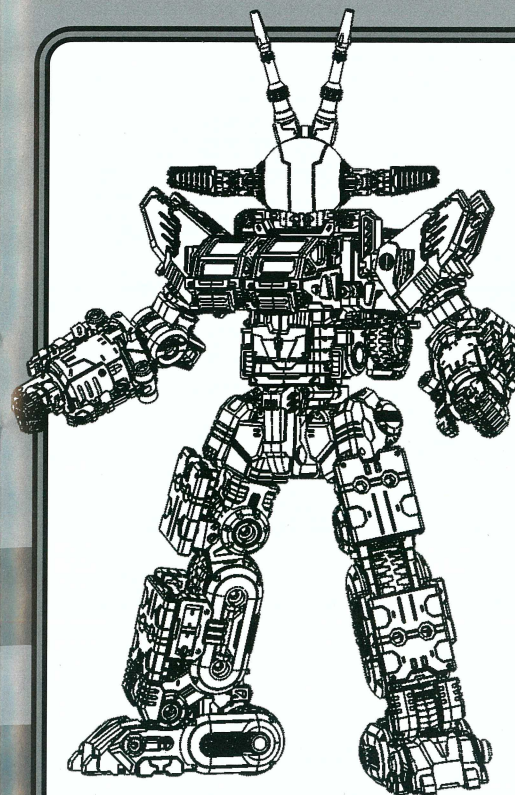

パワーナックルの可動



指関節を可動させることができます。

ポッドクラッシャーの可動



ポッドクラッシャーを可動・展開させることができます。

多弾頭弾幕ミサイルハッチの開閉

ハッチを開き、多弾頭弾幕
ミサイルを展開させる
ことができます。

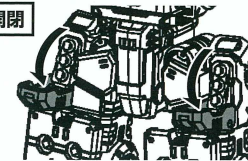

バトルバッファローMk-IV<O>-キャリバー完成

武器B(ストライクFZライフル)の装備



指を開きます。

武器B(ストライクFZライフル)を
拳の凹部に差し込みます。

指を閉じます。

武器B(ストライクFZライフル)の懸下

後ろから見た図

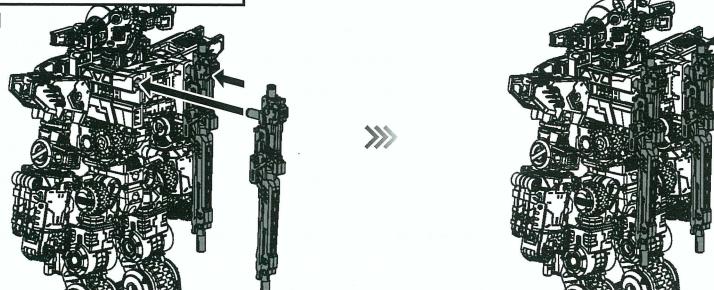

武器B(ストライクFZライフル)を背中の凹部にジョイントし、固定します。

MEGA STRIKER メガストライカーへの変形

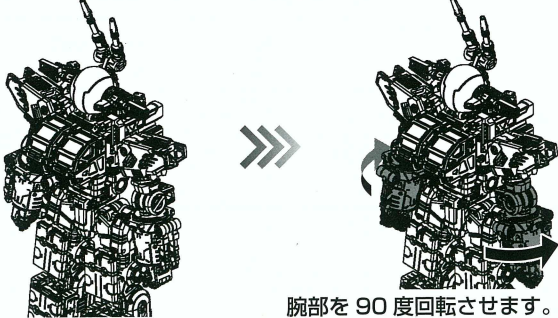
1  腕部を 90 度回転させます。

2  腕部を 90 度回転させます。

3  腕部を左右に開きます。

4  前腕部を 90 度折り曲げます。

5  前腕部のカバーを 45 度開きます。

6  手首を 180 度回転させて、パワナックルを収納します。

7  前腕部のカバーを閉じます。

8  膝のパネルを下にスライドさせます。

9  足首を 180 度回転させます。

10  脚部側面の連結パーツを起こします。

11  連結パーツ凸部を凹部に差し込んで固定します。

12  脚部を 90 度起こします。

13  足パーツを 90 度倒します。

14  足パーツを後方にスライドさせます。

15  ジョイントパーツ全体を 90 度倒します。

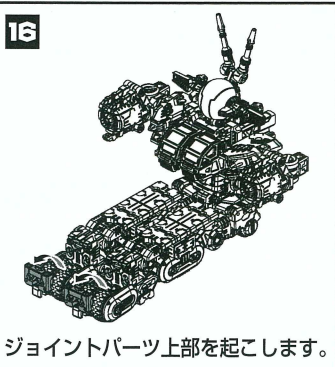
16  ジョイントパーツ上部を起こします。

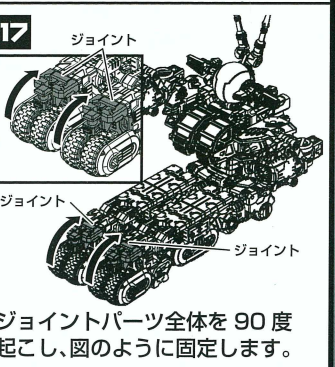
17  ジョイントパーツ全体を 90 度起こし、図のように固定します。

18  FZ ビームキャノンを倒します。

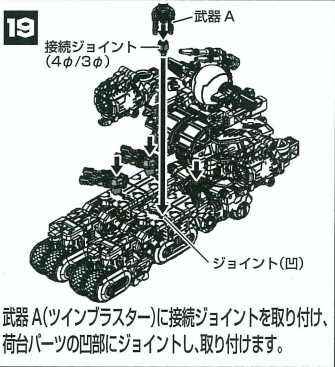
19  武器 A (ツインブラスター) に接続ジョイント (4φ/3φ) を取り付け、荷台パーツの凹部にジョイントし、取り付けます。

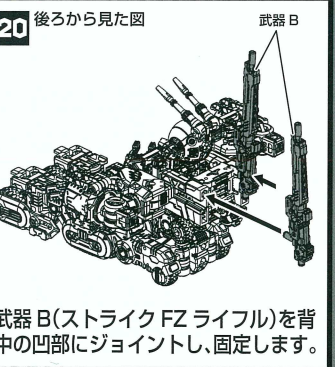
20  武器 B (ストライク FZ ライフル) を背中凹部にジョイントし、固定します。

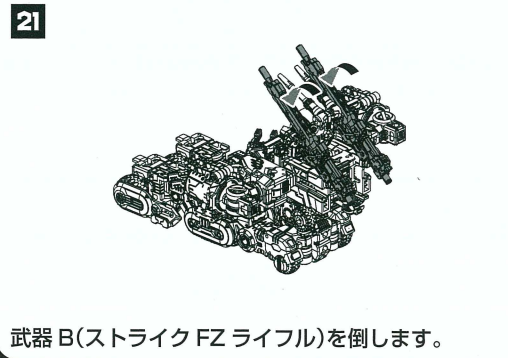
21  武器 B (ストライク FZ ライフル) を倒します。

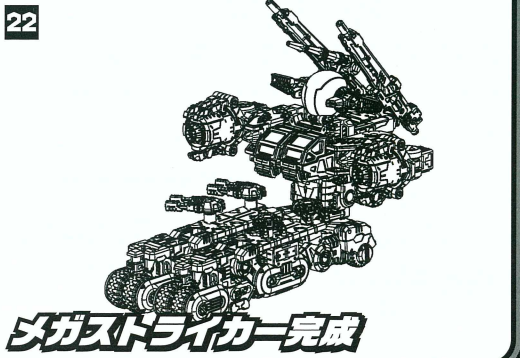
22  **メガストライカー完成**

COMBINATION 他機体とのコンビネーション

ダイアトルス V2 シリーズ (別売) とのコンビネーション

別マシンのユニットを組み合わせることで、様々なコンビネーションが可能。

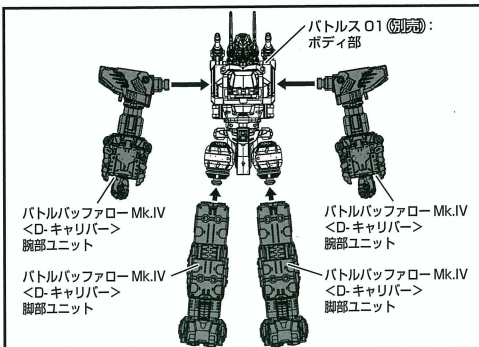

バトルス O1 (別売): ボディ部にバトルバッファロー Mk.IV <D-キャリバー>の腕部ユニットと脚部ユニットが接続可能。

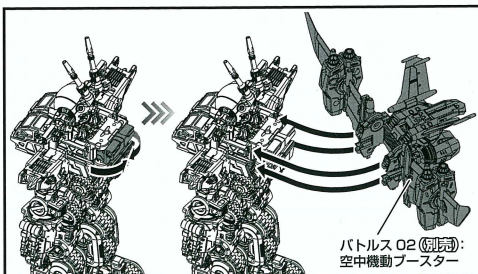
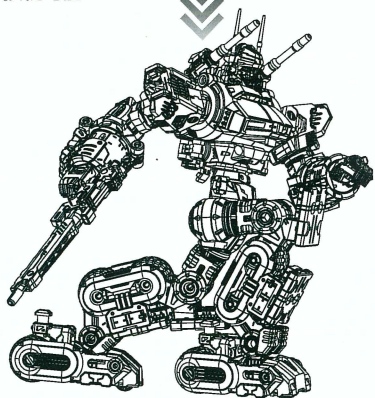

ボディ部にバトルス O2 (別売): 空中機動ブースターが接続可能。

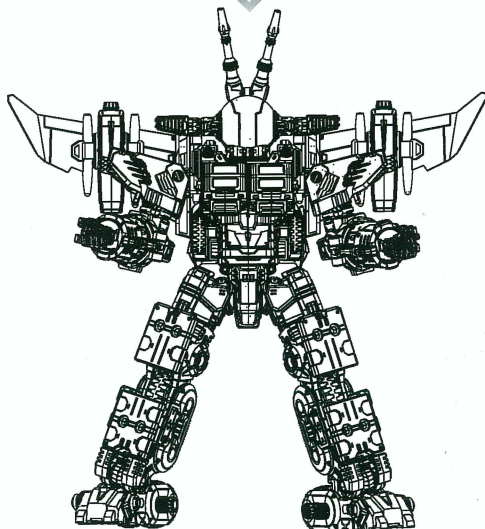

※ダイアトルス V2 は (別売) です。

別機体のバトルバッファローシリーズとのコンビネーション

後部の連結ジョイントを展開し別機体の脚部ユニット (別売) を連結する事が可能。

連結ジョイント部

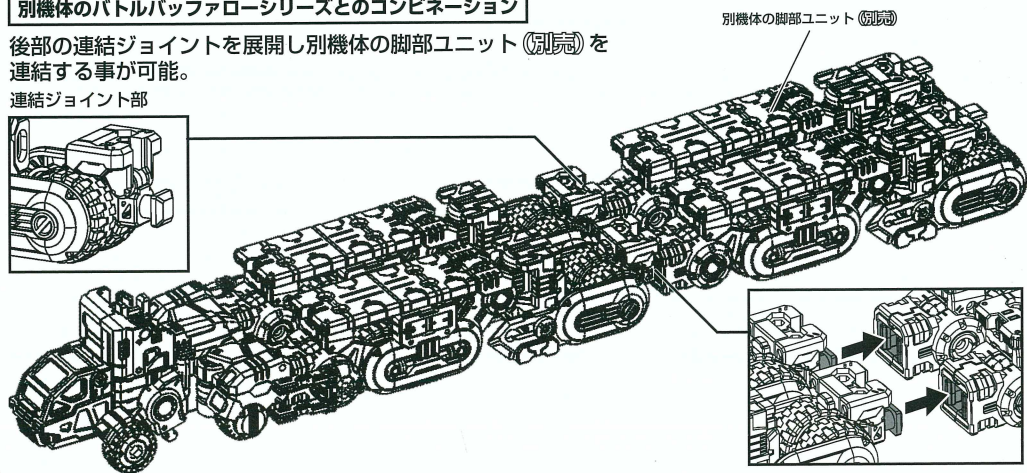
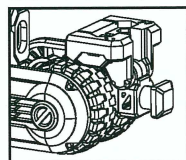

HEAD UNIT CONNECTOR ヘッドユニットコネクター

1 パワードスーツ (別売) の変形

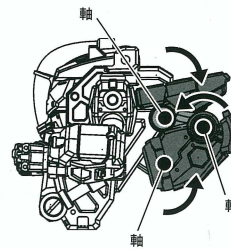
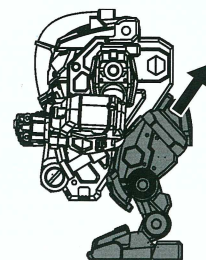
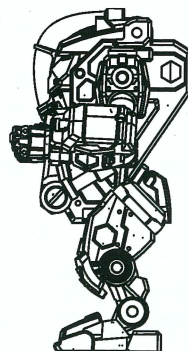

腰パーツを上スライドさせます。脚部を図のように押し曲げます。

2 ヘッドコネクターパーツの取り付け

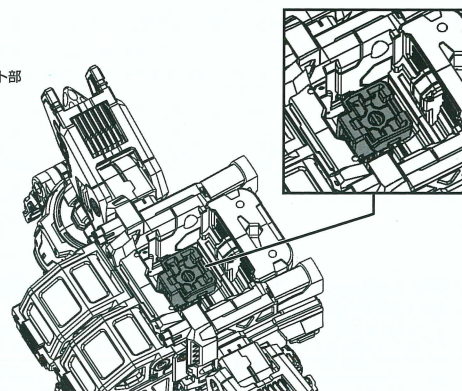
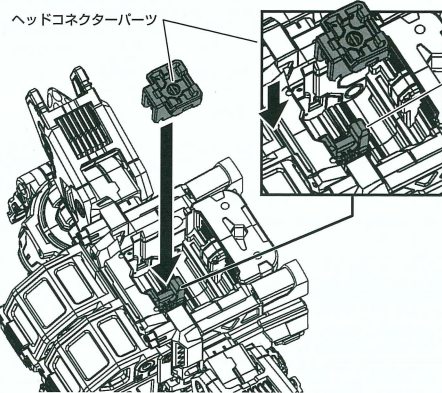

ヘッドコネクターパーツを図の位置にジョイントし、固定します。

3 パワードスーツ (別売) の合体

パワードスーツ (別売)

パワードスーツ (別売)

ヘッドコネクターパーツ

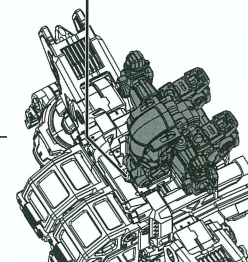
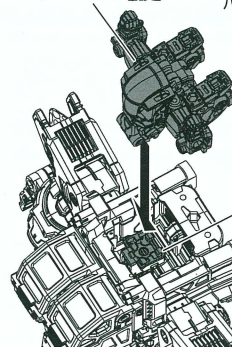

パワードスーツ (別売)の腕部を図のように持ち上げて、ヘッドコネクターパーツにジョイントし、固定します。

4

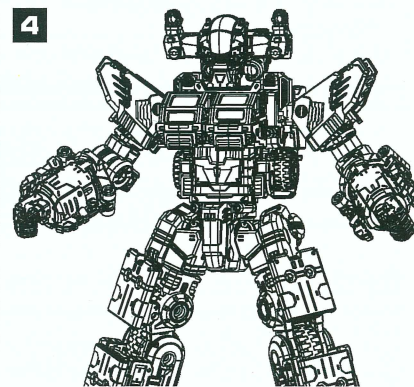

**ヘッドコネクターパーツ
合体完成**